

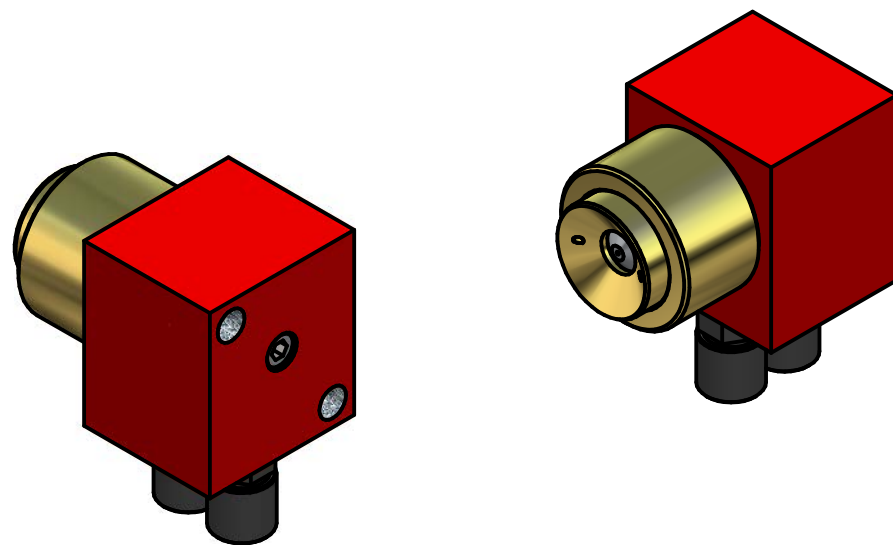

Anschluss Flüssigkeit weiss $\phi 6$
Connection liquid white

Anschluss Luft blau $\phi 6$
Connection air blue



Index	Datum	Name	Art der Änderung	
Maßblatt / <i>Dimension sheet</i>			Format A 3	Maßstab 2:1
			Freimaß-Toleranz nach DIN 7168 mittel	
	Datum	Name	Bezeichnung:	
Erstellt	23.02.2023	dkn	Breitstrahldüse_0,4	
Freigabe	23.02.2023	sic	Wide spray nozzle_0,4	
Werkstoff			 HPM Technologie GmbH Paul-Lechler-Straße 21 72581 Dettingen / Erms Tel: +49 7123 88039-10	Artikel 55 01 2000.020
Oberfläche -				Zeichnungsnummer 55 01 2000.020

Weitergabe sowie Vervielfältigung dieser Unterlage, Verwertung und Mitteilung ihres Inhaltes nicht gestattet, soweit nicht ausdrücklich zugestanden. Zuwiderhandlungen verpflichten zu Schadenersatz. Alle Rechte für den Fall der Patenterteilung oder Gebrauchsmuster-Eintragung vorbehalten (DIN 34)

Copying of this document and giving it to others and the use or communication of the contents thereof, are forbidden without express authority. Offenders are liable to the payment of damages. All rights are reserved in the event of the grant of a patent or the registration of a utility model or design (DIN 34)